

ИНСТРУКЦИЯ ПО УХОДУ ЗА ПЛИССЕ ЖАЛЮЗИ

Уважаемый клиент,

Плиссированный материал в процессе производства обрабатывается так, что он сопротивляется пыли и грязи, поэтому достаточно иногда пройтись мягкой щеткой или пушистым венчиком и грязь и пыль снимутся.

Если материал сильно загрязнен, его надо чистить по инструкции мытья*.

*) за исключением материалы Secura Perlafection и Sunset из вакуумным способом покрытого алюминия.

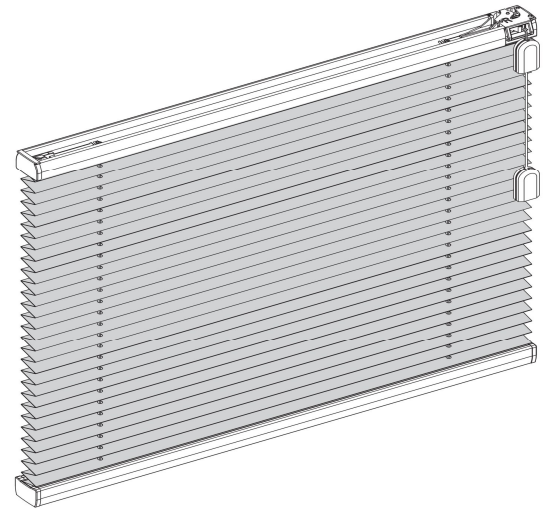

ИНСТРУКЦИЯ МЫТЬЯ

ПОДГОТОВКА

- 1**
Стяните плиссе жалюзи до конца.

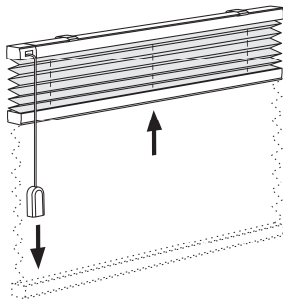

- 2**
Отвёрткой осторожно нажмите выступ прижимной пластины и снимите жалюзи с кронштейна.

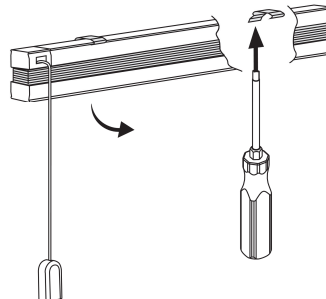

- 3**
Налейте соответствующего размера ёмкость 30°C воды и налейте лёгкого очистителя.

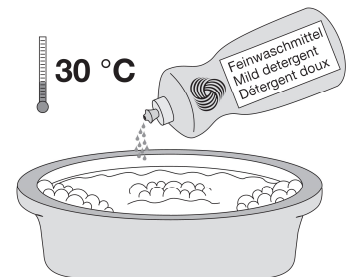

МЫТЬЁ

- 4**
Опустите не полностью сжатое жалюзи в приготовленный тёплый раствор (30°C) и оставьте мочнуть на 15 минут.

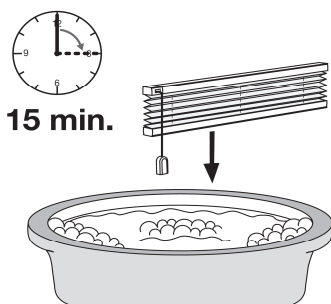

- 5**
Раскройте жалюзи и легко поворачивайте в воде. Перед удалением из воды стяните жалюзи до конца.

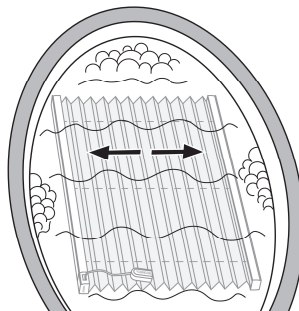

- 6**
Промойте чистой водой.

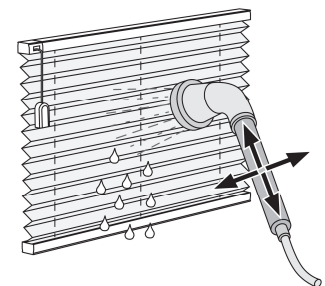

СУШКА

7
Опять стяните жалюзи до конца и легко жмите, чтобы вода утекла.

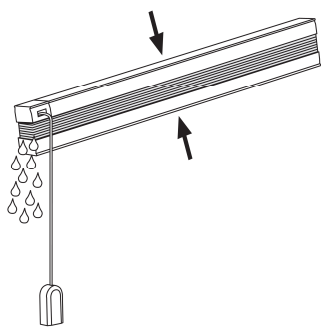

8
Наложите мокрое жалюзи на кронштейны и немного поверните рельс и прикрепите жалюзи.

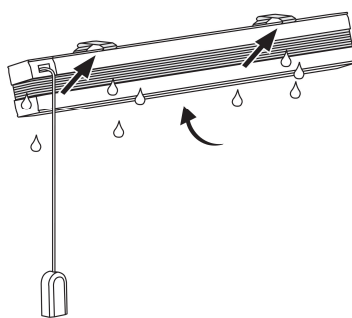

9
Отстаньте жалюзи сохнуть на 12 часов в сжатом положении.

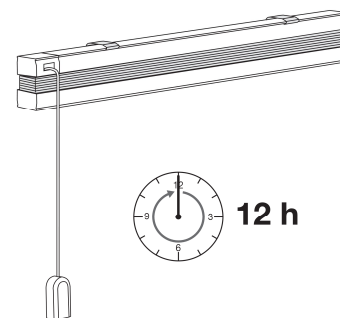

ЗАМЕЧАНИЯ

Если у Вас жалюзи с электрическим управлением **НЕ ДОПУСТИТЕ** попадания воды в компоненты мотора!

При очистке окон, **НЕ ИСПОЛЬЗУЙТЕ** щелочных очистителей.

Гарантия не действительна, если материал повреждён очистителями, водным конденсатом или насекомыми.

Если текстильный материал неправильно чистится, материал может частично или полностью потерять свойства сопротивления огню и старению.

При очистке окна и рамы не допустите попадания на плиссированный материал жалюзи воды или крепких очистителей.

Гарантия не действительна, если продукт промывался в несоответствии с настоящей инструкцией.